

Башня для бросания кубиков

Компоненты: 10 деталей из фанеры

1. Вертикально установите боковую стенку (1) и вставьте в пазы дно (2).
2. Присоедините к конструкции вторую боковую стенку (3).
3. Присоедините большую переборку (4), так чтобы ее грань оказалась на дне (2).
4. Установите переборки (5, 6, 7).
5. Установите переднюю и заднюю стенки (8, 9)
6. Установите отбойник (10).
7. Башня готова!

Башня собирается легко, старайтесь не прикладывать много силы, чтобы не повредить детали. Если вам не нужно дно башни, вы можете его не устанавливать на устойчивость башни это никак не повлияет.

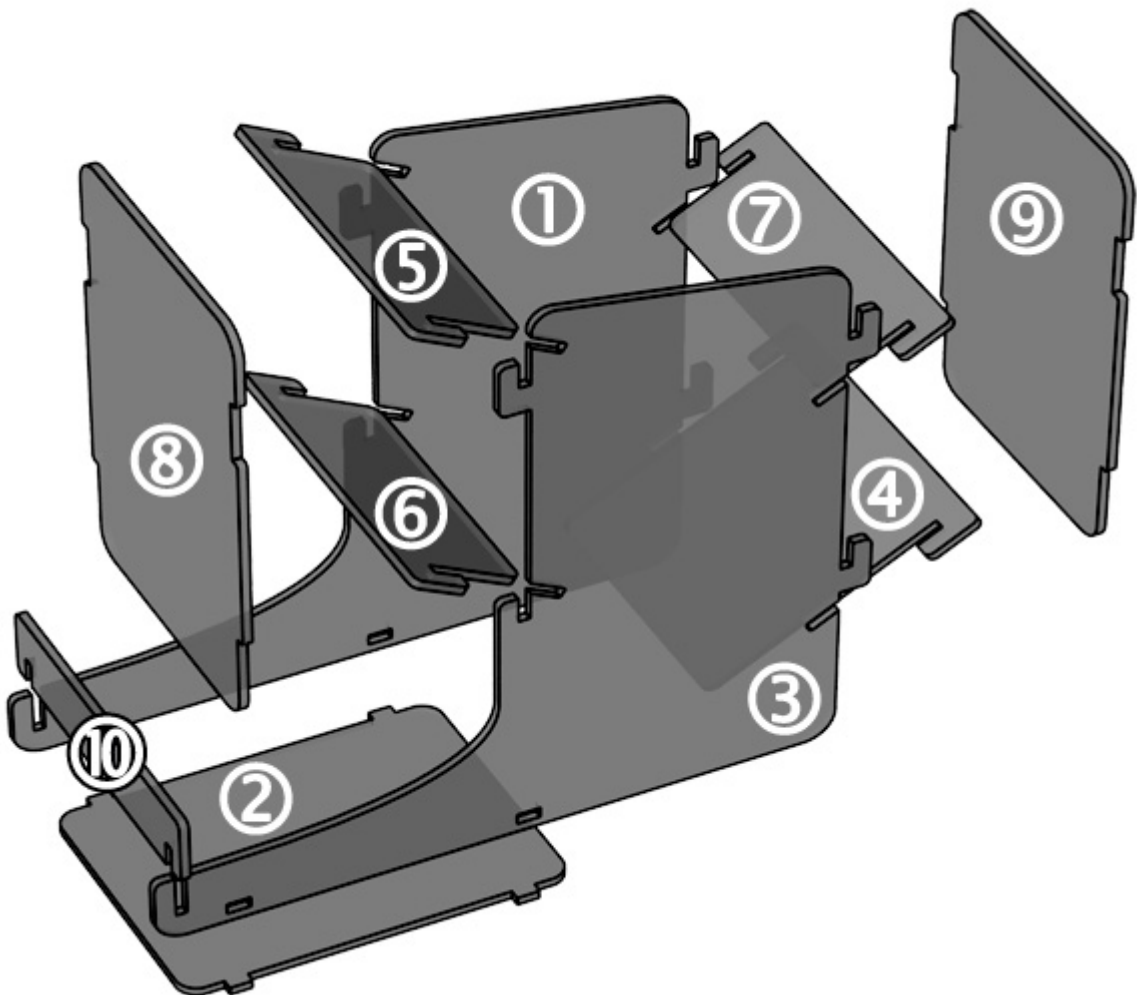

По вопросам обращайтесь по email kubik@bgames.com.ua и телефону 050 601 6043
www.bgames.com.ua